

A710, A715

高速形

回転数 50Hz:1450min⁻¹ 60Hz:1750min⁻¹

意匠登録済
PAT. No. 748894

S15インペラ
高速用

高速回転により強力な圧力剪断を発生させます。ブレード後部に加工したノコ歯の乱流渦により、粉体塊・流体塊を破壊し、接触面積の増大により、分散、溶解に威力発揮します。



寸法図

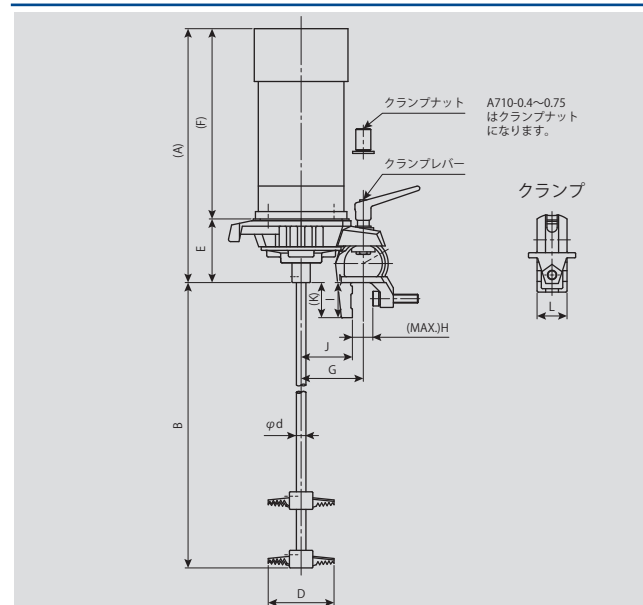

標準寸法表

形式	フレーム No.	モータ (kW)	寸法 (mm)													概算質量 (kg)	
			(A)	B	B-MAX (オプション)	φd	D (50Hz)	D (60Hz)	E	(F)	G	H (MAX)	I	J	(K)		L
A710	1	0.065 A	(269)	560	960	13	90	80	87	(182)	85	28	48	70	(48)	40	10
		0.1 A	(269)	760	960	13	100	90	87	(182)	85	28	48	70	(48)	40	10
		0.1 B	(260)	760	960	13	100	90	87	(173)	85	28	48	70	(48)	40	10
	2	0.2 A	(307)	950	1200	16	120	110	102	(205)	105	32	55	85	(56)	45	14
		0.2 B	(277)	950	1200	16	120	110	102	(175)	105	32	55	85	(56)	45	14
	3	0.4 B	(381)	1190	1440	20	135	120	151	(230)	120	39	65	100	(37)	52	18
	4	0.75 B	(445)	1425	1675	25	155	140	185	(260)	140	48	80	120	(38)	70	32
1.5 B		(487)	1675	1925	25	175	160	185	(302)	140	48	80	120	(38)	70	41	

※表中、A・F寸法はモータの銘柄によって多少異なります。 ※攪拌機質量はモータ、ミキシングシャフト、インペラを含んだ総質量です。

※標準塗装色はマンセル近似値 N5.5 です。モータの塗装色は、メーカー標準色となります。